



Закрытое акционерное общество
«Красный Октябрь–Нева»
Санкт-Петербург

**МОТОТЕХНИКА «НЕВА» МОТОКУЛЬТИВАТОР
МК-80**

**КАТАЛОГ
запасных частей
2013**

Настоящий каталог составлен на основании рабочих спецификаций и чертежей редуктора, ходовой части мотокультиватора МК-80 и его модификаций и предназначен для составления заявок на запасные части, необходимые при техническом обслуживании и ремонте мотокультиватора и двигателя. Каталог составлен по состоянию на 01.01.2013 г.

В каталоге приведен иллюстрированный перечень сборочных единиц и деталей редуктора и ходовой части, а также входящих в комплект мотокультиватора – фрез-культиваторов. Указаны наименования, обозначения и количество деталей, входящих в сборочную единицу. Обозначения сборочных единиц и деталей, соответствуют номеру чертежа, по которому они изготавливаются на предприятии изготовителе.

Номера отдельных деталей, входящие в состав неразборных сборочных единиц сваркой, в каталоге не приведены. В этом случае указан только номер сборочной единицы.

Модификации двигателя различаются только принципом и деталями системы смазки.

При заказе сборочных единиц и деталей необходимо указать их полное наименование, обозначение и необходимое количество.

Модель	Двигатель	Редуктор
МК-80-С3,5	EY15 Robin SUBARU	005.64.0300-05
МК-80-С5,0	EY20 Robin SUBARU	
МК-80Р-Н3,5	GX120 Honda	

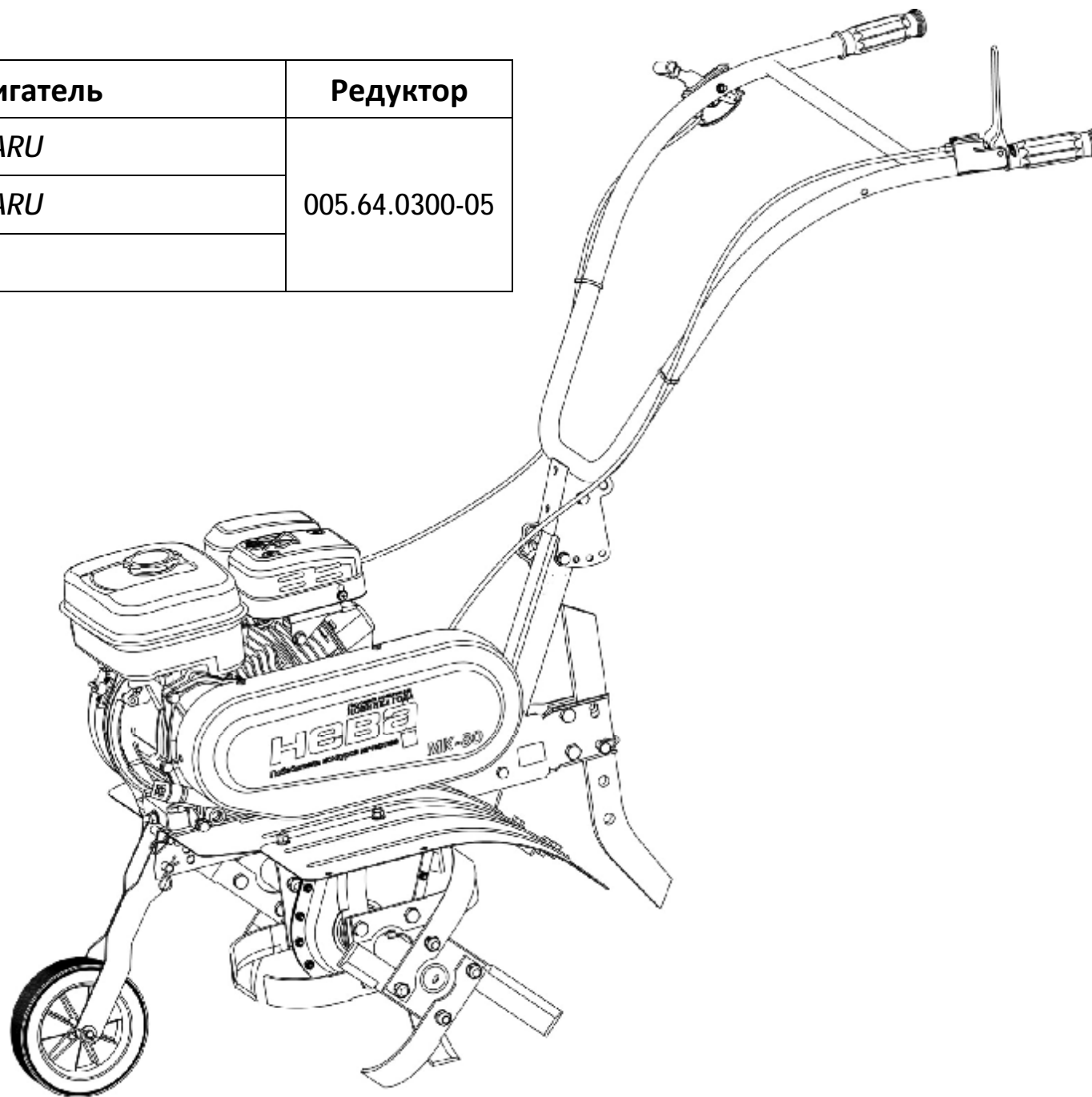



Рис.1

Рис.№	Поз.	Наименование	Обозначение	Кол.	Примечание
Рис.1	1	Рулевая колонка	005.64.0220-04	1	
	2	Руль	005.64.0230-05	1	
	3	Акселератор с остановом	005.64.0030	1	
	4	Трос сцепления	005.47.1170-03	1	
	5	Трос газа	См. приложение 1	1	
	6	Провод	005.64.0040	1	
	7	Рукоятка	005.47.0127-02	2	
	8	Ремешок крепежный Jss 150x3.5	005.47.0134	2	
	9	Болт	M6x45-A2K DIN 931	1	Болт M6-6gx45.58.016 ГОСТ 7798-70
	10	Болт	M8x65-A2K DIN 931	2	Болт M8-6gx65.58.016 ГОСТ 7798-70
	11	Гайка	M6-A2K DIN 985	1	
	12	Гайка	M8-A2K DIN 985	1	
	13	Шайба	M6-A2K DIN 125	1	
	14	Шайба	M8-A2K DIN 125	4	
	15	Рукоятка	LASC55R00T	1	
	16	Гайка крыльчатая	WNM M8	1	Г8

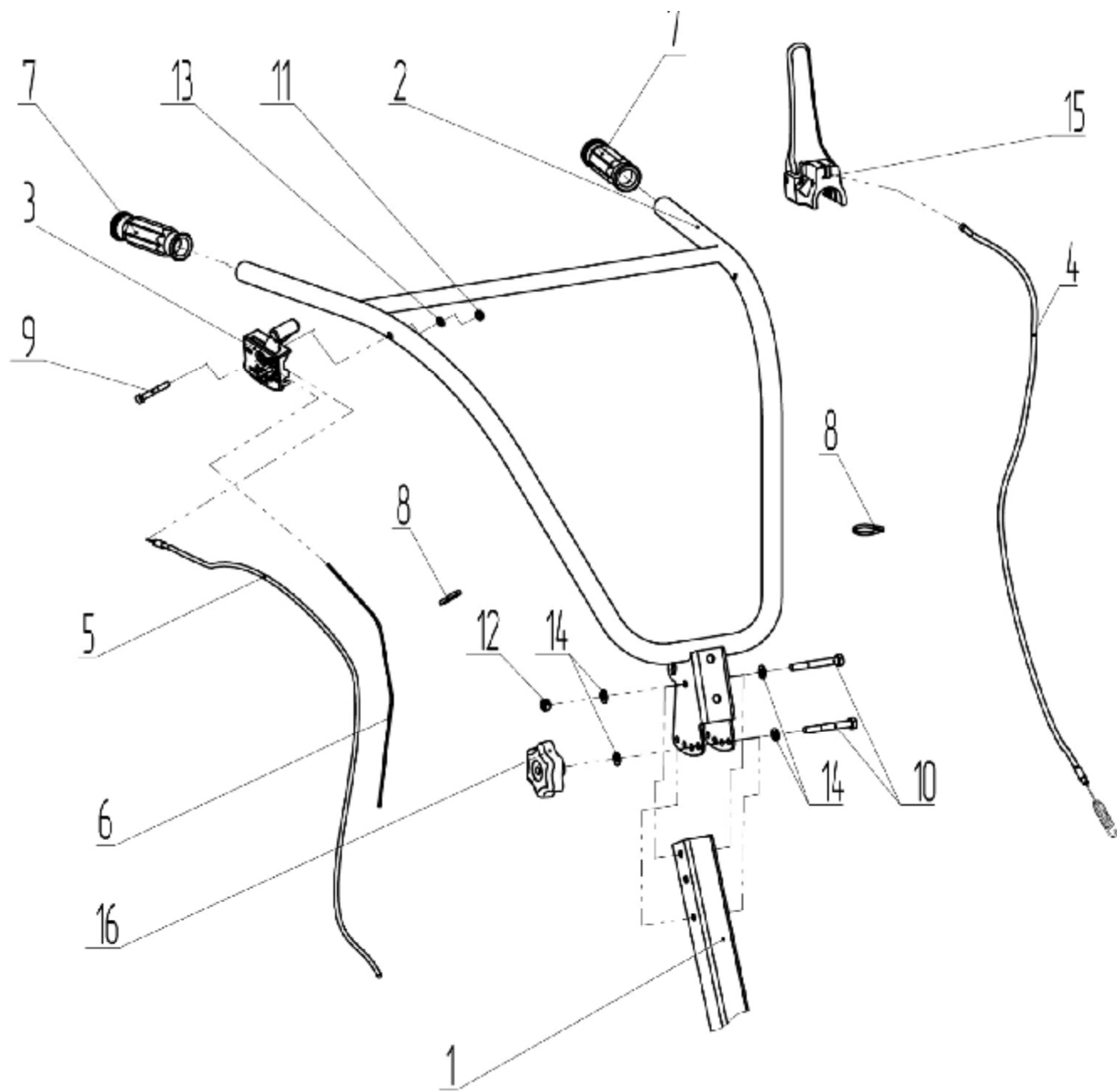

Рис.2

Рис.№	Поз.	Наименование	Обозначение	Кол.	Примечание
Рис.2	1	Шкив ведомый	005.18.0080	1	
	2	Ролик натяжной пластмассовый	005.62.0130-01	1	
	3	Экран	005.64.0170-01	1	
	4	Кожух	005.64.0190-01	1	
	5	Пружина	005.62.0102	1	
	6	Ограничитель	005.62.0106	2	
	7	Ограничитель ремня	005.76.0014	1	
	8	Втулка	005.62.0111	1	
	9	Трубка	005.81.0127	2	
	10	Шпонка	См. приложение 1	1	
	11	Шпонка	005.58.0137-02	1	
	12	Болт	M6x100-A2K DIN 931	2	M6-6gx100.58.016 ГОСТ 7798-70
	13	Болт	M8x20-A2K DIN 931	1	M8-6gx20.58.016 ГОСТ 7798-70
	14	Болт	См. приложение 1	2	
	15	Болт	См. приложение 1	1	
	16	Гайка	M6-A2K DIN 985	2	
	17	Гайка	M8-A2K DIN 985	1	
	18	Шайба	M6-A2K DIN 9021	4	
	19	Шайба	M8-A2K DIN 125	3	
	20	Шайба	M8-A2K DIN 440	1	
	21	Шайба	M12-A2K DIN 125	1	
	22	Шайба	M8-A2K DIN 127	4	
	23	Винт установочный	M8x12 DIN 914	1	
	24	Шайба стопорная	D 15 DIN 471	2	15 ГОСТ 13942-86
	25	Шуруп-саморез	5,5x13-A2K DIN 7981F	2	
	26	Ремень	A37 13940 Li A 970 Ld	1	
	27	Шкив ведущий	См. приложение 1	1	

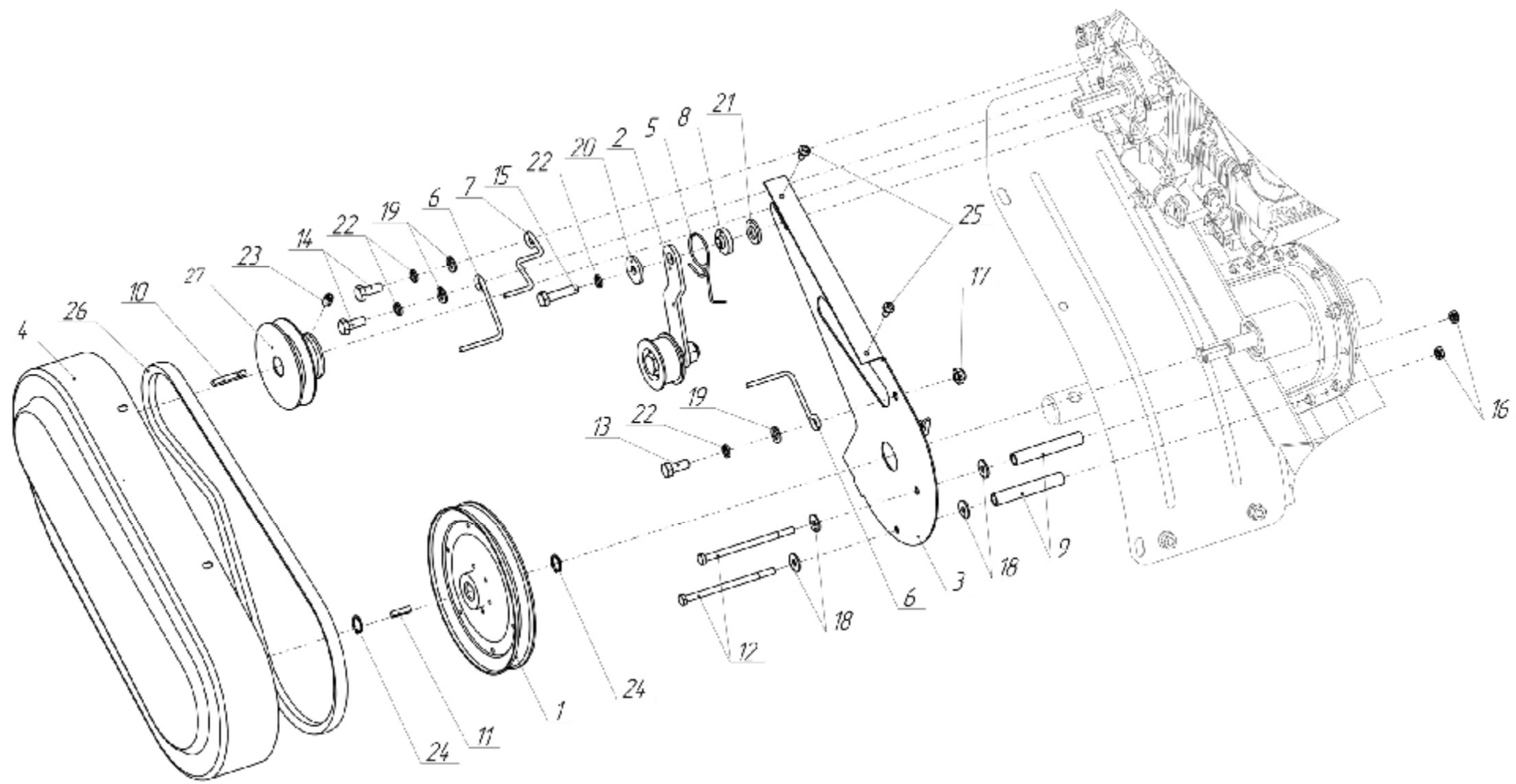

Рис.3

Рис.№	Поз.	Наименование	Обозначение	Кол.	Примечание
Рис.3	1	Редуктор	005.64.0300-05	1	
	2	Рулевая колонка	005.64.0220-04	1	
	3	Переднее опорное колесо	005.64.0240	1	
	4	Крыло правое	005.64.0101-01	1	
	5	Крыло левое	005.64.0102-01	1	
	6	Ограничитель	005.81.0137-02	1	
	7	Упор	005.18.107	1	
	8	Болт	M8x16-A2K DIN 933	4	M8-6gx16.58.016 ГОСТ 7798-70
	9	Болт	См. приложение 1	4	
	10	Болт	M8x65-A2K DIN 931	2	M8-6gx65.58.016 ГОСТ 7798-70
	11	Болт	M10x30-A2K DIN 933	2	M10-6gx30.58.016 ГОСТ 7798-70
	12	Гайка	M8-A2K DIN 934	10	M8-6H.5.016 ГОСТ 5915-70
	13	Гайка	M10-A2K	2	M10-6H.5.016 ГОСТ 5915-70
	14	Шайба	M8-A2K DIN 125	12	
	15	Шайба	M8-A2K DIN 127	10	
	16	Шайба	M10-A2K DIN 127	2	
	17	Палец	10x65	2	
	18	Шплинт игольчатый	HP20044	2	
	19	Стопор	SLPR 1038	1	
	20	Двигатель	См. приложение 2	1	

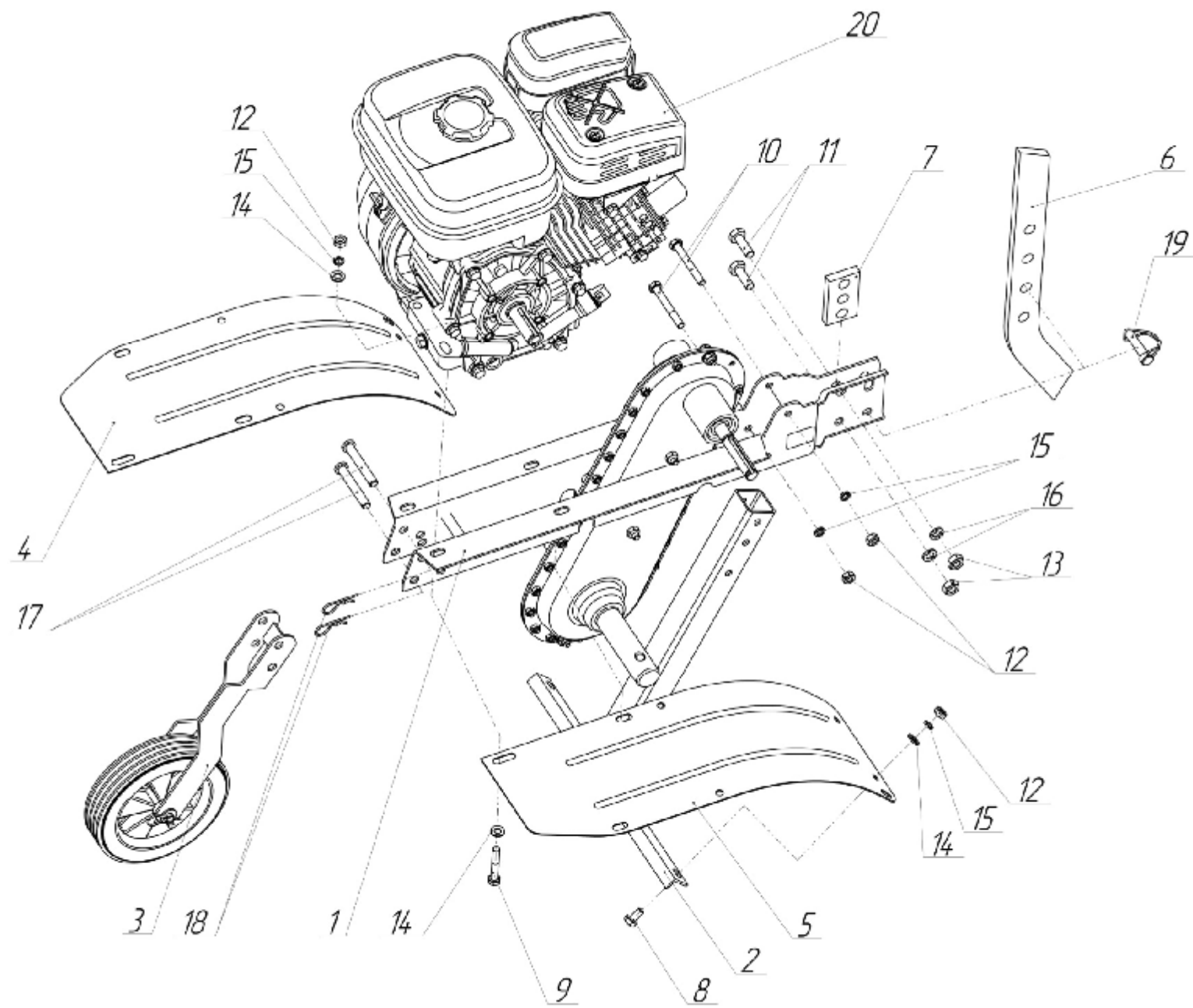

Рис.4

Рис.№	Поз.	Наименование	Обозначение	Кол.	Примечание
Рис.4	1	Половина корпуса правая	005.64.310-05	1	
	2	Половина корпуса левая	005.64.320-05	1	
	3	Вал входной	005.64.0330-01	1	
	4	Блок звездочек	005.64.0340-03	2	
	5	Вал выходной	005.64.0360-05	1	
	6	Ось	005.64.0343	2	
	7	Пробка	005.18.0401-01	1	
	8	Заглушка	005.47.0221	1	
	9	Прокладка	005.81.0239	1	
	10	Болт	005.18.0242-01	2	
	11	Втулка	005.81.0243	1	
	12	Цепь ГОСТ 13568-97 32 звена	ПР-12,7-1820-1	1	
	13	Цепь ГОСТ 13568-97 36 звеньев	ПР-12,7-1820-1	2	
	14	Болт	M6x14 DIN 933	23	M6-6gx14.58.016 ГОСТ 7798-70
	15	Болт	M8x65 DIN 931	1	M8-6gx65.58.016 ГОСТ 7798-70
	16	Гайка	M6-A2K DIN 985	23	
	17	Гайка	M8-A2K DIN 985	7	
	18	Шайба	M8-A2K DIN 125	5	
	19	Подшипник ГОСТ 8338-75	106	2	
	20	Подшипник ГОСТ 8338-75	300	1	
	21	Подшипник ГОСТ 8882-75	180202	1	
	22	Кольцо ГОСТ 288-72	СТ 41-29,5-4	2	
	23	Кольцо ГОСТ 9833-73	010-013-19	4	
	24	Шайба стопорное	D 35 DIN 472	2	35 ГОСТ 13943-86
	25	Манжета ГОСТ 8752-79	II.1-15x35-1	1	15x35x7
	26	Манжета ГОСТ 8752-79	II.1-30x45-1	2	30x45x7

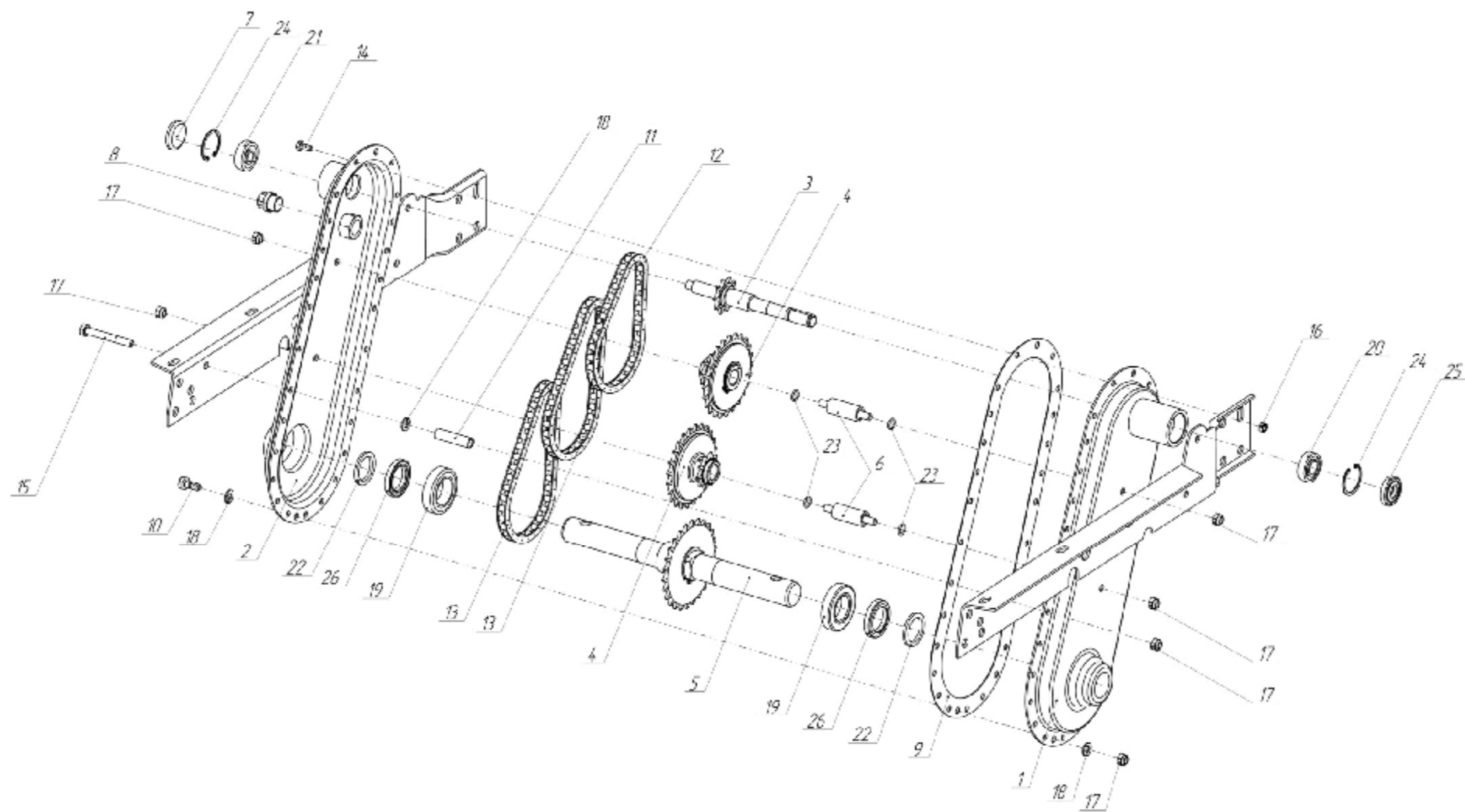

Рис.5

Рис. №	Поз.	Наименование	Обозначение	Кол.	Примечания
Рис. 5	1	Кронштейн ролика	005.62.0112-01	1	
	2	Втулка	005.62.0131	1	
	3	Болт	M12x45-A2K DIN 933	1	
	4	Гайка	M12-A2K DIN 985	1	
	5	Шайба	См. приложение 1	1	
	6	Ролик с подшипником	Ролик переднего хода 005.82.0032-01 Подшипник 80201 ГОСТ 7242-81 Шайба стопорная D 32 DIN 472	1 1 1	

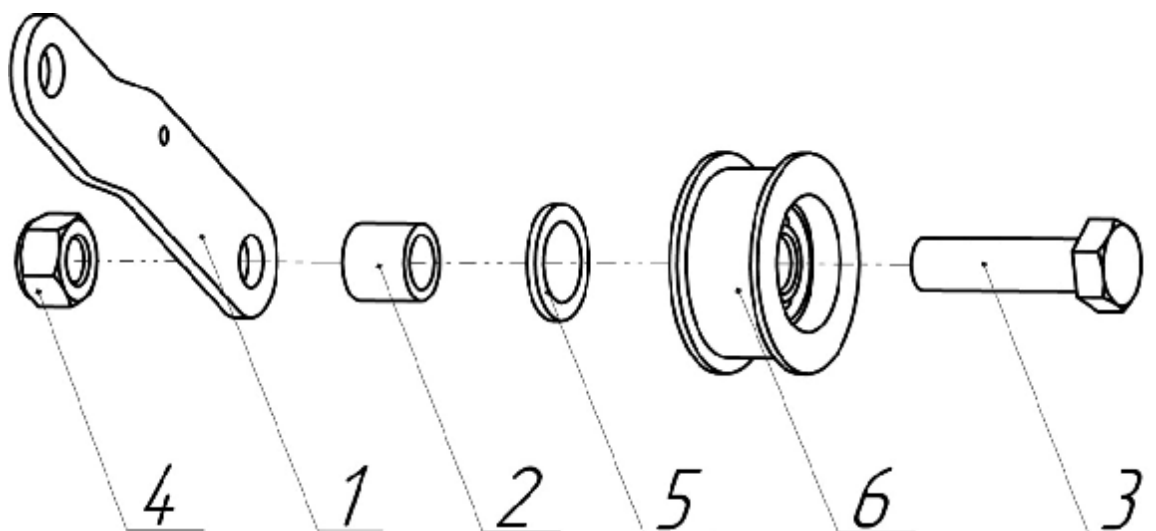

Рис.6

Рис. №	Поз.	Наименование	Обозначение	Кол.	Примечания
Рис.6	1	Стойка колеса	005.18.0150	1	
	2	Шайба	M10-A2K DIN 125	1	A10.01.10.019 ГОСТ 11371-78
	3	Штифт	DIN 1444-A-10x65	1	Палец P1065 KING EXPORTS
	4	Шплинт игольчатый	HP 20044 KING EXPORTS	1	
	5	Колесо опорное	PR-800	1	

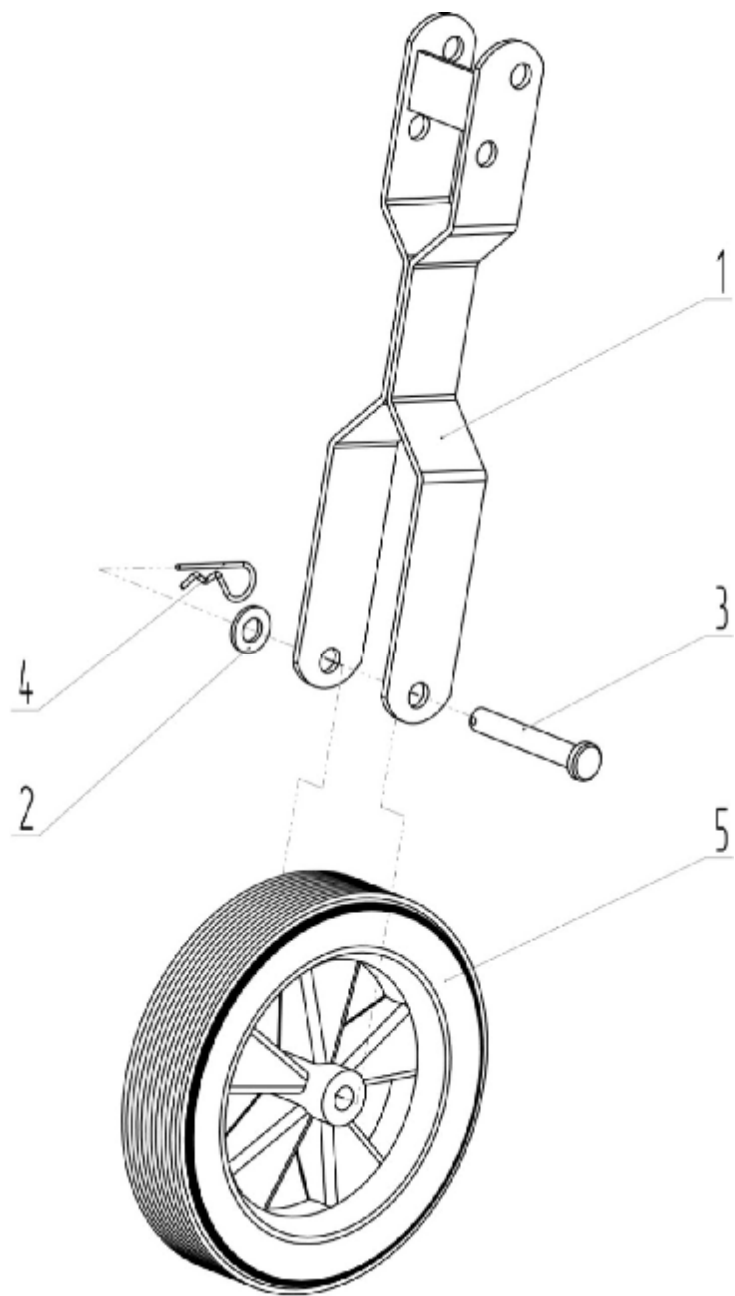

Рис.7

Рис.№	Поз.	Наименование	Обозначение	Кол.	Примечание
Рис.7	1	Ступица	005.81.0010	2	
	2	Закрылок	005.64.0104-01	2	
	3	Ступица	005.03.0330-01	2**	
	4	Переходник	005.81.0147	2**	
	5	Нож правый	005.03.0273	8/12*	
	6	Нож левый	005.03.0274	8/12*	
	7	Болт	M8x16-A2K DIN 933	6	
	8	Гайка	M8-A2K DIN 934	6	
	9	Шайба	M8-A2K DIN 127	6	
	10	Шайба	M8-A2K DIN 125	6	
	11	Болт	M10x30-A2K DIN 933	16/24*	M10 -6gx30.58.016 ГОСТ 779870
	12	Гайка	M10-A2K DIN 934	16/24*	M10-6H.5.016 ГОСТ 5915-70
	13	Шайба	M10-A2K DIN 127	16/24*	10.65Г.016 ГОСТ 6402-70
	14	Стопор	SLPR 1038	2/6*	

* - для 4 фрез / для 6 фрез.

** - для комплектации 6 фрез.

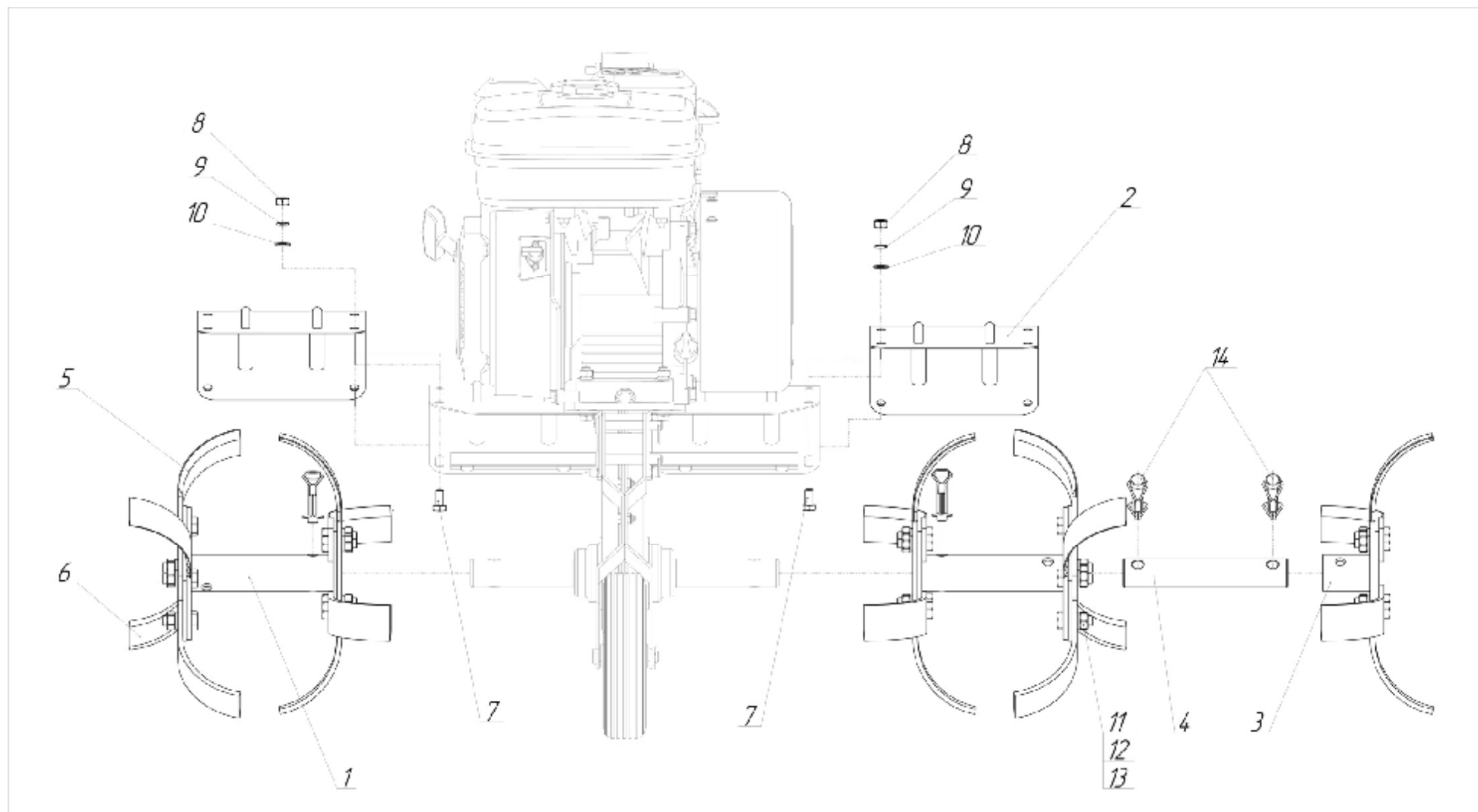
Приложение 1:

Переменные данные						
Рис.№	Поз.	Наименование	Применяемость	Обозначение	Кол.	Примечание
Рис.1	5	Трос газа	МК-80-С3,5; МК-80-С5,0;	005.81.0380	1	
			МК-80Р-Н3,5	005.81.1130		
Рис.2	10	Шпонка	МК-80-С3,5; МК-80-С5,0	005.62.0132-01	1	
			МК-80-Н3,5	005.62.0132-03		
Рис.2	14	Болт	МК-80-С3,5; МК-80-С5,0	M8x20-A2K DIN 933	2	M8-6gx20.58.016 ГОСТ 7798-70
			МК-80-Н3,5	5/16"x7/8"UNF-A2K DIN 933		
Рис.2	15	Болт	МК-80-С3,5; МК-80-С5,0	M8x30-A2K DIN 933	1	M8-6gx30.58.016 ГОСТ 7798-70
			МК-80-Н3,5	5/16"x1,1/4"24UNF- A2K DIN 933		
Рис.2	27	Шкив ведущий	МК-80Р-Н3,5	005.62.0119	1	
			МК-80-С3,5	005.62.0119-01		
			МК-80-С5,0	005.62.0119-02		
Рис.3	9	Болт	МК-80-С3,5; МК-80-С5,0	M8x45-A2K DIN 931	4	M8-6gx45.58.016 ГОСТ 7798-70
			МК-80-Н3,5	M8x40-A2K DIN 933		M8-6gx40.58.016 ГОСТ 7798-70
Рис.5	5	Шайба	МК-80-Н3,5	M12-A2K DIN 125	1	

Приложение 2:

Рис.№	Поз.	Наименование	Применение	Обозначение
Рис.3	20	Двигатель	МК-80-С3,5	EY15 Robin SUBARU
			МК-80-С5,0	EY20 Robin SUBARU
			МК-80-Н3,5	GX120 Honda

УВАЖАЕМЫЙ ПОКУПАТЕЛЬ!

Вы приобрели мотокультиватор «Нева» МК-80, изготовленный закрытым акционерным Обществом «Красный Октябрь - Нева», имеющим многолетний опыт производства средств малой сельхозмеханизации.

ХРАНЕНИЕ МОТОКУЛЬТИВАТОРА:

БОЛЕЕ 30 ДНЕЙ:

Очистите ребра и поверхности охлаждения головки цилиндра, кожух вентилятора, защитную решетку, и зону вокруг глушителя от остатков травы, мусора и плотных отложений пыли.

Перед постановкой на хранение предварительно слить бензин из топливного бака, остатки бензина в топливной камере карбюратора выработать до полной остановки двигателя.

БОЛЕЕ 24 МЕСЯЦЕВ:

Произведите замену или слив масла на двигателе, когда он еще теплый. Залейте чистое масло в соответствии с рекомендациями руководства по двигателю.

Отсоедините высоковольтный провод от свечи зажигания.

Выверните свечу зажигания и залейте около 15÷20 мл масла в цилиндр. Медленно проверните вал за рукоятку стартера для распределения масла по стенкам цилиндра. Установите свечу на место.

Храните мотокультиватор в сухом, чистом и проветриваемом помещении.

При погрузке и транспортировке мотокультиватора он должен занимать свое естественное рабочее положение. Категорически запрещается даже кратковременное положение мотокультиватора с наклоном в сторону воздушного фильтра. При этом возможно перетекание масла из картера двигателя в полость воздушного фильтра.

ТЕХНИКА БЕЗОПАСНОСТИ:

Настоятельно рекомендуем обратить внимание и твердо усвоить основные положения по технике безопасности при проведении технических уходов, эксплуатации и транспортировке мотокультиватора. При применении навесного и прицепного оборудования строго соблюдать требования безопасности, изложенные в инструкциях, прилагаемых к этому оборудованию.

Основные правила:

- перед началом работы с мотокультиватором убедитесь в том, что знаете назначение и работу всех органов управления;**
- высота рукояток и рулевая штанга должны быть отрегулированы по физическим данным оператора. Рулевая штанга надежно закреплена;**
- не позволяйте детям и людям, не ознакомившимся с инструкцией, пользоваться мотокультиватором;**
- осматривайте мотокультиватор полностью перед каждым использованием мотокультиватором. Заменяйте поврежденные детали, проверяйте отсутствие протечек топлива и масла;**
- перед запуском двигателя убедитесь, что силовой привод отключен от двигателя;**
- нельзя работать на уклонах более 15°. Это может вызвать проблему со смазкой двигателя и повлечь выход его из строя;**
- переключение передач в редукторе производить при полной остановке вращения ведущего шкива редуктора;**
- никогда не работайте со смятыми щитками и ограждениями;**
- при ударе ножей культиватора о посторонний предмет, немедленно остановите двигатель и осмотрите мотокультиватор перед последующим запуском.**